

МЫ СТРОИМ МЕСТО  
ДЛЯ ШАГА ВПЕРЁД



СИБУР



РОСНЕФТЬ



РОСАСФАЛТ

Ассоциация Производителей и Потребителей  
Асфальтобетонных Смесей

При участии:  
ФЕДЕРАЛЬНОГО ДОРОЖНОГО АГЕНТСТВА  
ГОСУДАРСТВЕННОЙ КОМПАНИИ «АВТОДОР»



МЕЖОТРАСЛЕВАЯ  
КОНФЕРЕНЦИЯ  
4-5 АПРЕЛЯ '24

PRO  
БИТУМ  
И ПБВ

# PRO БИТУМ И ПБВ – ПРИВИЛЕГИРОВАННАЯ ПЛОЩАДКА ВЗАИМОДЕЙСТВИЯ НЕФТЕДОРОЖНОЙ ОТРАСЛИ РОССИИ

Дмитрий  
Викторович  
ОРЛОВ



СМОТРЕТЬ  
ВИДЕО

# БИТУМНЫЕ ПРИВИЛЕГИИ

**ПРИВИЛЕГИЯ**  
(выданная изъ Департамента Торговли и Мануфактуръ)

Иностранцу Виктору Дагюзану,  
на усовершенствованный способ  
мощения улиц, площадей и дворовъ;  
3 июля 1869 г., на 10 летъ, по прошенію  
инженера Либлана

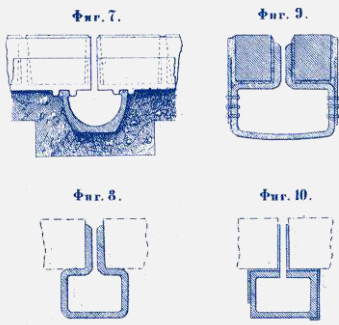

Усовершенствованный способ  
мощения улиц, площадей  
и дворов,  
Виктор Дагюзан,  
1869

## ПРИВИЛЕГИИ-ПАТЕНТЫ - УНИКАЛЬНЫЙ ИНТЕЛЛЕКТУАЛЬНЫЙ ПОТЕНЦИАЛ РОССИИ



14 июня 1814 г. Императором Александром I подписан первый отечественный патентный закон – Манифест «**О привилегиях** на разные изобретения и открытия в художествах и ремеслах».

20 мая 1896 г. Император Николай II утвердил Положение **о привилегиях** на изобретения и усовершенствования.

2021-2023 г. выпущено уникальное трехтомное издание «**БИТУМНЫЕ ПРИВИЛЕГИИ**» - собрание отечественных привилегий - патентов на изобретения, в составе которых есть битумные вяжущие и все, что относится к битуму, как к компоненту дорожного полотна. Издание охватывает развитие дорожного строительства в России с 1869 по 2022 год.

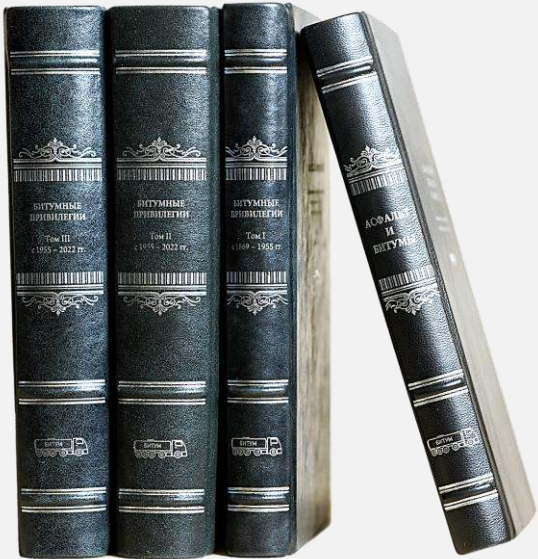

«**Научоёмкая технология** –  
технология, где требуется  
сырья на рубль,  
а **интеллекта на миллион**»

### Жорёс Ива́нович Алфёров

Советский и российский учёный-физик, политический деятель.  
Лауреат Нобелевской премии по физике.  
Вице-президент РАН с 1991 до 2017 года.  
Председатель Президиума Санкт-Петербургского научного центра РАН.  
Академик АН СССР. Заслуженный энергетик Российской Федерации

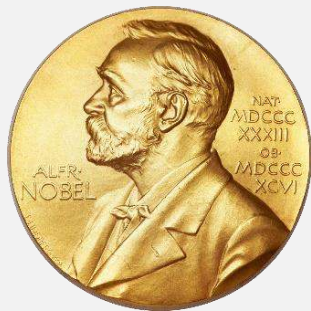

XXII МЕЖОТРАСЛЕВАЯ  
КОНФЕРЕНЦИЯ  
4-5 АПРЕЛЯ '24

PRO  
БИТУМ  
И ПБВ

КОНФЕРЕНЦИЯ

ПРИВИЛЕГИЯ  
(АВТОРСКОЕ СВИДЕТЕЛЬСТВО)

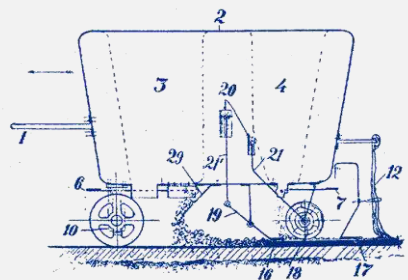

# КОНФЕРЕНЦИЯ – ИНТЕЛЛЕКТУАЛЬНЫЙ КАПИТАЛ, ВОПЛОЩАЕМЫЙ В ОТРАСЛЕВОЕ РАЗВИТИЕ

МАШИНА ДЛЯ УСТРОЙСТВА  
АСФАЛЬТОВОГО НАСТИЛА  
А. А. Воробьев,  
1929

I СЪЕЗД ДЕЯТЕЛЕЙ  
ПО ШОССЕЙНОМУ  
ДЕЛУ

ИСТОРИЯ  
PRO БИТУМ И ПБВ

РЕЗОЛЮЦИЯ  
КОНФЕРЕНЦИИ  
2023 ГОДА

НОВЫЕ ВОЗМОЖНОСТИ  
ПОВЫШЕНИЯ КАЧЕСТВА  
РОССИЙСКИХ ДОРОГ

НОВЫЕ НИШЕВЫЕ  
РЫНКИ ДЛЯ БИТУМНЫХ  
ПРОДУКТОВ

# УНИКАЛЬНОЕ МЕЖОТРАСЛЕВОЕ СООБЩЕСТВО

## ПРИВИЛЕГИЯ

выданная из Департамента  
Торговли и Мануфактурь

*Иностранцу Вениамину Беркли Гочкису,  
на усовершенствованный способ мощения  
дорог и улиц, 10 декабря 1870 г., на 10 лет,  
по прошению гражданского инженера Брандонъ  
и Морганъ Броунъ*

Фиг. 3.

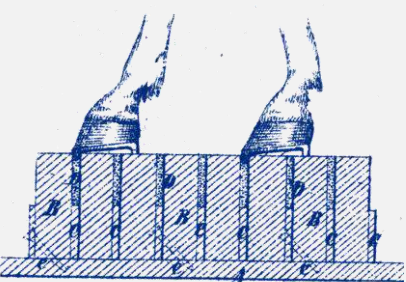

УСОВЕРШЕНСТВОВАННЫЙ  
СПОСОБ МОЩЕНИЯ  
ДОРОГ И УЛИЦ,  
Вениамин Беркли Гочкинс, 1870

# ДНК КОНФЕРЕНЦИИ - УНИКАЛЬНОЕ СОЧЕТАНИЕ КОМПЕТЕНЦИЙ, ЗНАНИЙ И ОПЫТА ПРОФЕССИОНАЛОВ МЕЖОТРАСЛЕВОГО СООБЩЕСТВА

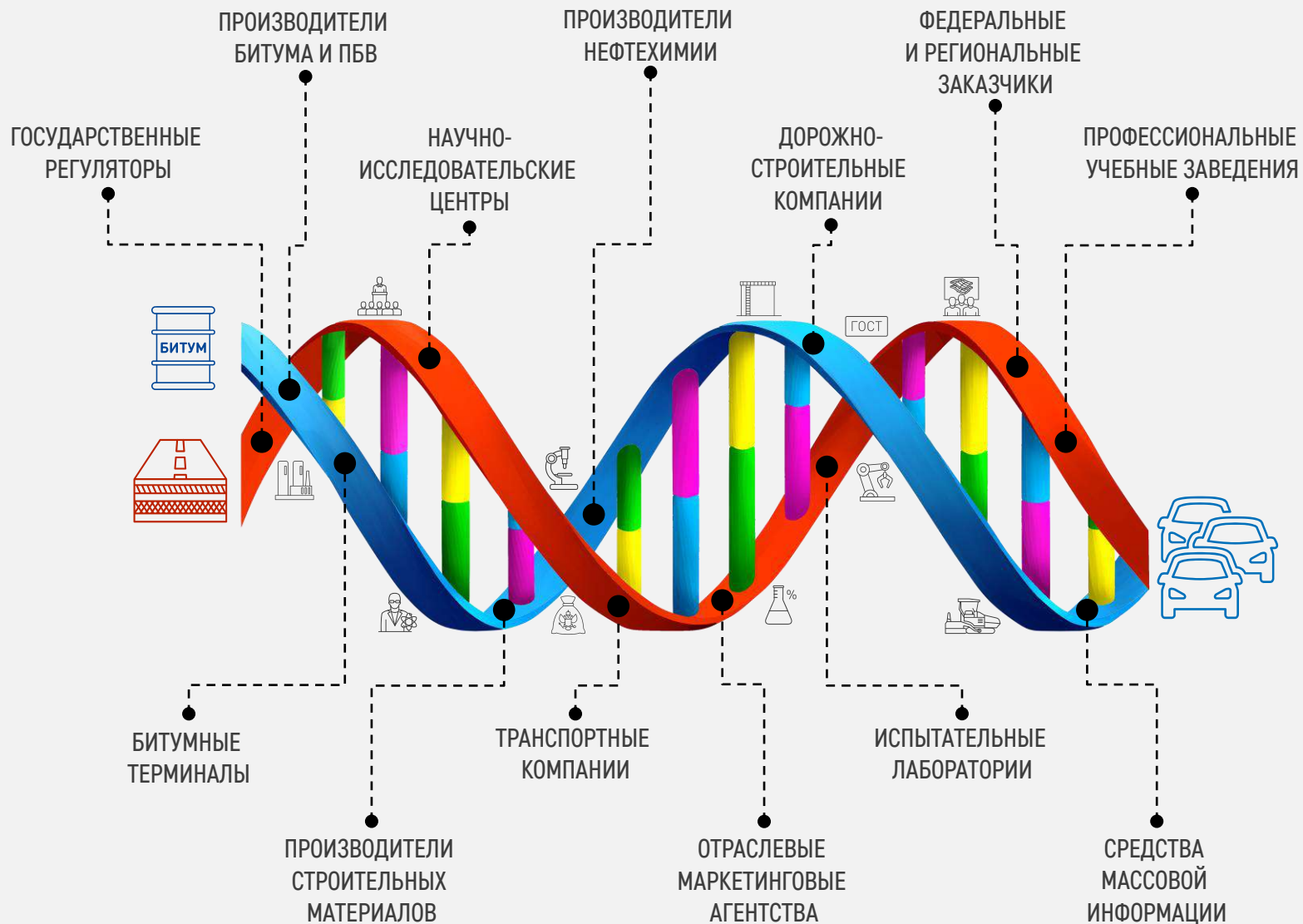

## ДОРОЖНЫЕ АТЛАСЫ, НАВИГАЦИЯ И НЕФТЬ

### 100 ЛЕТ НАЗАД – ВЫШЕЛ ПЕРВЫЙ В МИРЕ АТЛАС АВТОМОБИЛЬНЫХ ДОРОГ

15 апреля 1924 года, в США, компания *Rand McNally* выпустила **первый в мире атлас автомобильных дорог** – прародителя современных цифровых систем картографии и навигации:

- Компания *Rand McNally* открыта двумя печатниками У. Рэндом и Э. МакНелли в 1856 г. и начала свою деятельность с печати железнодорожных билетов, расписаний и карт;
- Первый крупный издатель, **внедривший систему пронумерованных автомагистралей** и самостоятельно установивший множество реальных придорожных знаков. Эта система была принята государственными и федеральными дорожными властями;
- Сегодня компания предоставляет картографическое и аппаратное обеспечение.



Дорожные карты и атласы **стимулируют людей путешествовать (и потреблять больше бензина!)** – в 1920-х годах крупнейшая нефтяная монополия *Gulf Oil Company* начала бесплатно распространять атласы *Rand McNally* на своих заправочных станциях.



ПЕРВЫЙ АТЛАС  
АВТОМОБИЛЬНЫХ ДОРОГ,  
Rand McNally,  
1924

В НАЧАЛЕ XX ВЕКА ВЫСОКОТОЧНЫЙ КАРТОГРАФИЧЕСКИЙ БИЗНЕС ПОЛУЧИЛ ПРИВИЛЕГИЮ  
В СОТРУДНИЧЕСТВЕ С НЕФТЯНОЙ ОТРАСЛЮ И ПРОСУЩЕСТВОВАЛ БОЛЕЕ 100 ЛЕТ.  
СЕГОДНЯ НА **PRO БИТУМ И ПБВ** МЫ БУДЕМ ГОВОРИТЬ О **БИТУМНЫХ ПРИВИЛЕГИЯХ**

## 110 ЛЕТ НАЗАД В 1914 Г. СОСТОЯЛСЯ I СЪЕЗД РУССКИХ ДЕЯТЕЛЕЙ ПО ШОССЕЙНОМУ ДЕЛУ

### 1914 ГОД: I СЪЕЗД ДЕЯТЕЛЕЙ ПО ШОССЕЙНОМУ ДЕЛУ

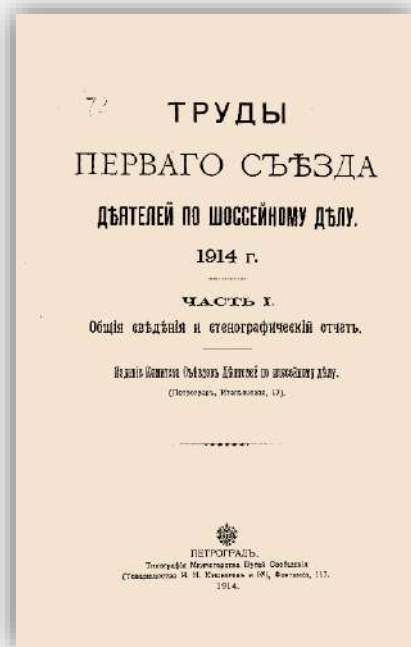

- 26 января 1914 года
- Петербургский Дом инженеров путей и сообщений
- 194 участника: руководители Министерства путей сообщения, инженеры, занятые в дорожном хозяйстве, представители земств



### Министр Путей Сообщения Сергей Васильевич Рухлов:

во всей Россіи всего лишь 4 процента шоссежныхъ линій, 2 процента мощеныхъ, а свыше 94 процентовъ находятся почти въ такомъ положеніи, въ какомъ ихъ создалъ Богъ, то-есть въ положеніи, возможномъ для проѣзда только тогда, когда условія погоды это допускаютъ.

«Объ улучшеніи  
грунтовыхъ дорогъ  
при помощи машинъ»

«Современныя  
камнедробилки  
и ихъ примѣненіе  
въ шоссежномъ дѣлѣ»

«О нормальной  
ширинѣ одежды  
и дорожнаго полотна»

«Каменная одежда  
для шоссе съ большимъ  
движеніемъ»

«Объ американскомъ  
способѣ устройства  
дорогъ»

Министр Путей Сообщения  
Сергей Васильевич Рухлов  
в 1909-1915 гг.

XXII МЕЖОТРАСЛЕВАЯ КОНФЕРЕНЦИЯ 4-5 АПРЕЛЯ '24 PRO БИТУМ И ПБВ

# СЕГОДНЯ КОНФЕРЕНЦИЯ НЕФТЕДОРОЖНИКОВ, НАКОПИВ ИНТЕЛЛЕКТУАЛЬНЫЙ И ПРАКТИЧЕСКИЙ ОПЫТ, УВЕРЕННО СМОТРИТ В БУДУЩЕЕ РОССИЙСКИХ ДОРОГ

## ИСТОРИЯ PRO БИТУМ И ПБВ

ПРИВИЛЕГИЯ (АВТОРСКОЕ СВИДЕТЕЛЬСТВО)

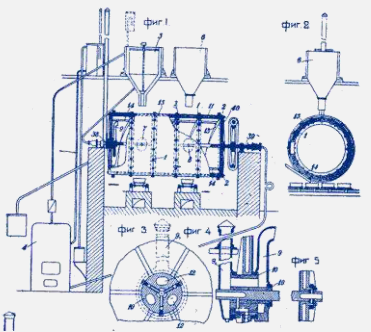

**5 000+** УЧАСТНИКОВ ЗА 13 ЛЕТ РАБОТЫ КОНФЕРЕНЦИИ

**100+** ПРОФЕССИОНАЛЬНЫХ РЕШЕНИЙ В 11 РЕЗОЛЮЦИЯХ

**1200**

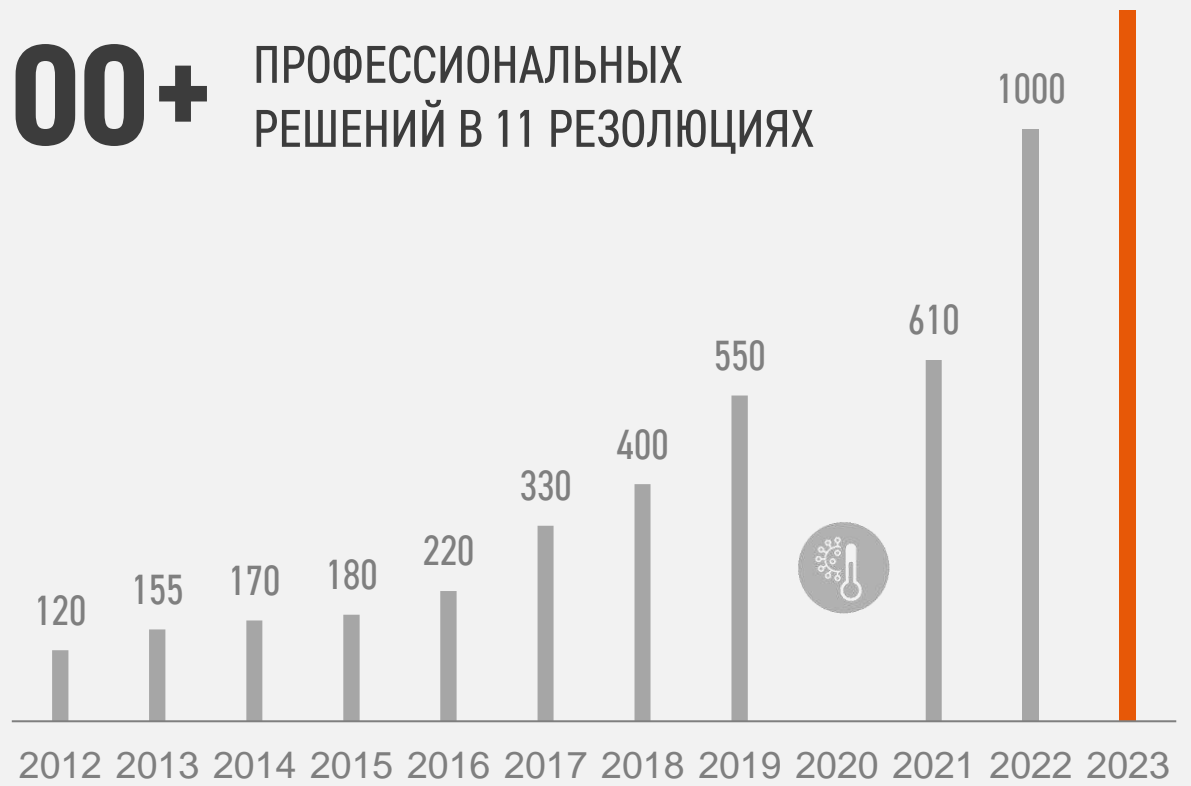

УСТАНОВКА ДЛЯ ВАРКИ АСФАЛЬТОВОЙ МАСТИКИ, В. В. Парфенов 1930

**20 ЛЕТ НАЗАД**, В 2004 ГОДУ, ФУНКЦИИ МИНИСТЕРСТВА ПУТЕЙ СООБЩЕНИЯ РОССИИ БЫЛИ ПЕРЕДАНЫ МИНИСТЕРСТВУ ТРАНСПОРТА РОССИЙСКОЙ ФЕДЕРАЦИИ.

**ИГОРЬ ЕВГЕНЬЕВИЧ ЛЕВИТИН** СТАЛ ПЕРВЫМ МИНИСТРОМ ТРАНСПОРТА РОССИЙСКОЙ ФЕДЕРАЦИИ



# РЕЗОЛЮЦИЯ КОНФЕРЕНЦИИ 2023 ГОДА

ПРИВИЛЕГИЯ (АВТОРСКОЕ СВИДЕТЕЛЬСТВО)



## РЕЗОЛЮЦИЯ XII МЕЖОТРАСЛЕВОЙ КОНФЕРЕНЦИИ «PRO БИТУМ И ПБВ»

- Федеральному дорожному агентству
- Государственной компании «Автодор»
- Организаторам конференции PRO БИТУМ И ПБВ
- Ассоциации «P.O.C.АСФАЛЬТ»

Совместно с субъектами РФ проработать механизм сбора информации о прогнозах потребления битумных вяжущих для нужд дорожной отрасли



**ФАУ РОСДОРНИИ ОСУЩЕСТВЛЯЕТ СБОР ИНФОРМАЦИИ ИЗ СУБЪЕКТОВ РФ НА ПОСТОЯННОЙ ОСНОВЕ**

Продолжить работу по проведению межлабораторных сравнительных испытаний битумных вяжущих и асфальтобетонов

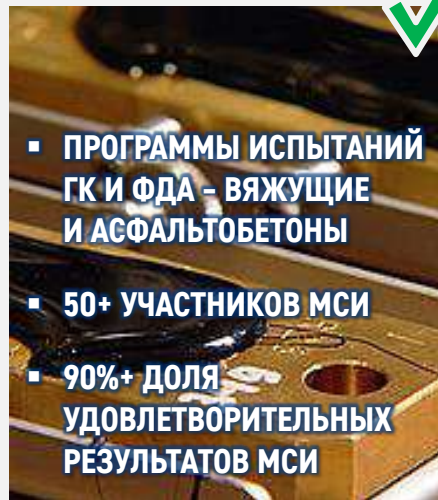

- ПРОГРАММЫ ИСПЫТАНИЙ ГК И ФДА - ВЯЖУЩИЕ И АСФАЛЬТОБЕТНЫ
- 50+ УЧАСТНИКОВ МСИ
- 90%+ ДОЛЯ УДОВЛЕТВОРИТЕЛЬНЫХ РЕЗУЛЬТАТОВ МСИ

Поддержать исследования по оценке стабильности свойств битумов при повышенных температурах налива и транспортировки для внесения изменений в ГОСТ 33133-2014



**УТВЕРЖДЕНА ПРОГРАММА ИССЛЕДОВАНИЙ СОГЛАСОВАН ГРАФИК РЕАЛИЗАЦИИ**

Поддержать внедрение ИК-спектрометрии в качестве методики определения характеристик битумных вяжущих

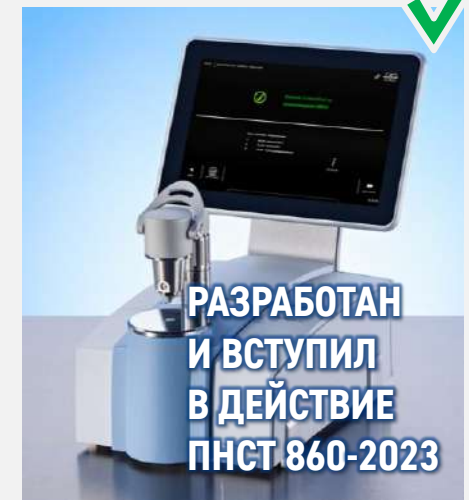

**РАЗРАБОТАН И ВСТУПИЛ В ДЕЙСТВИЕ ПНСТ 860-2023**

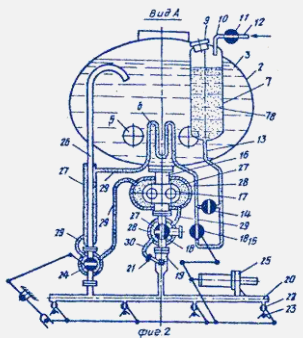

МАШИНА ДЛЯ ТРАНСПОРТИРОВАНИЯ И РАСПРЕДЕЛЕНИЯ БИТУМА, Е. Н. Баринов 1989

# РЕЗОЛЮЦИЯ КОНФЕРЕНЦИИ 2023 ГОДА

ПРИВИЛЕГИЯ  
(АВТОРСКОЕ СВИДЕТЕЛЬСТВО)

## РЕЗОЛЮЦИЯ XI МЕЖОТРАСЛЕВОЙ КОНФЕРЕНЦИИ «PRO БИТУМ И ПБВ»

- Ассоциации «Р.О.С.АСФАЛЬТ»
- ТК 418 «Дорожное хозяйство»
- Организаторам конференции PRO БИТУМ И ПБВ



Поддержать подготовку предложений по разработке **требований (рекомендаций) к проектированию, строительству, реконструкции и эксплуатации битумных терминалов**

Подготовить **обращения в адрес Федерального дорожного агентства** со следующими предложениями:

Внести изменения в ГОСТ Р 58400.1-2019 и ГОСТ Р 58400.2-2019 в части замены температуры старения битумных вяжущих по PAV на 100 °С для марок с верхними значениями (X) 76 и 82

Внести изменения в ГОСТ Р 58400.1-2019 в части **конкретизации требований к определению марки битумного вяжущего при входном контроле**

# 1,4 млн тонн

общая ёмкость хранения битума в РФ

Одновременно с закрытием старых активов строятся новые терминалы в соответствии с требованиями.



- ПОДГОТОВЛЕН ПРОЕКТ ИЗМЕНЕНИЙ В СТАНДАРТЫ В ЧАСТИ ЗАМЕНА ТЕМПЕРАТУРЫ СТАРЕНИЯ
- ПРОХОДЯТ ПУБЛИЧНЫЕ ОБСУЖДЕНИЯ

- С 01.02.2024 ВВЕДЕН В ДЕЙСТВИЕ ГОСТ Р 71009-2023 В ЧАСТИ КОНКРЕТИЗАЦИИ ТРЕБОВАНИЙ К ОПРЕДЕЛЕНИЮ МАРКИ БИТУМНОГО ВЯЖУЩЕГО ПРИ ВХОДНОМ КОНТРОЛЕ

ПРИСПОСОБЛЕНИЕ ДЛЯ ЗАБОРА  
БИТУМА ИЗ ХРАНИЛИЩ,  
Я. А. Калужский  
1935

# РЕЗОЛЮЦИЯ КОНФЕРЕНЦИИ 2023 ГОДА

ПРИВИЛЕГИЯ (АВТОРСКОЕ СВИДЕТЕЛЬСТВО)

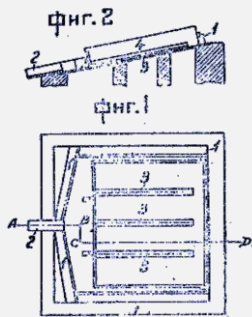

УСТРОЙСТВО ДЛЯ ПЛАВКИ БИТУМА И АСФАЛЬТА  
А. Ф. Попов  
1936



## РЕЗОЛЮЦИЯ XI МЕЖОТРАСЛЕВОЙ КОНФЕРЕНЦИИ «PRO БИТУМ И ПБВ»

- Организаторам конференции PRO БИТУМ И ПБВ
- Ассоциации «P.O.C.АСФАЛЬТ»

Совместно с Минтрансом РФ рассмотреть возможность подготовки обращения в ОАО «РЖД» о повышении приоритета приема к перевозке битума (наливного, фасованного) в Восточные направления.

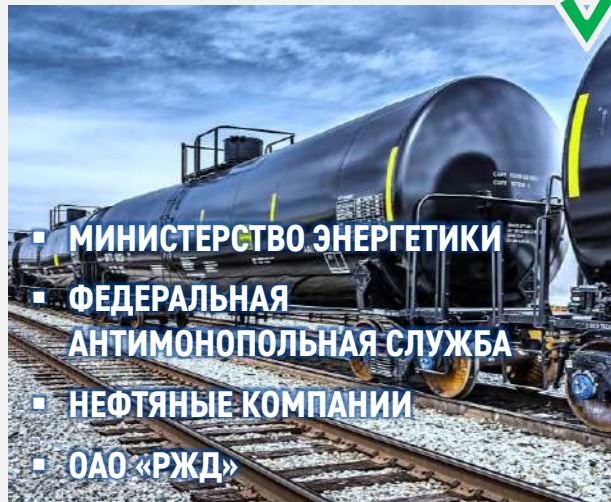

- МИНИСТЕРСТВО ЭНЕРГЕТИКИ
- ФЕДЕРАЛЬНАЯ АНТИМОНОПОЛЬНАЯ СЛУЖБА
- НЕФТЯНЫЕ КОМПАНИИ
- ОАО «РЖД»

Проработать механизмы обеспечения нужд дорожной отрасли сырьевой базой, включая добычу и переработку тяжелой нефти для производства БМ, том числе с формированием экономических и (или) налоговых преференций для предприятий, специализирующихся на ее переработке.



- ИДЁТ МОНИТОРИНГ ТЕХНОЛОГИЙ ПЕРЕРАБОТКИ ТЯЖЕЛОЙ НЕФТИ
- ОТСУТСТВУЕТ ЗАПРОС НА ФОРМИРОВАНИЕ СПЕЦ. УСЛОВИЙ ДОБЫЧИ И ПЕРЕРАБОТКУ ТЯЖЁЛОЙ НЕФТИ

Совместно с отраслевыми ассоциациями и организациями профессионального образования подготовить предложения по разработке методических/обучающих материалов по методам испытаний для сотрудников лабораторий и определить перечень тем для разработки программ повышения квалификации.



- ПРЕДЛОЖЕНИЯ ПО МЕТОДИЧЕСКИМ И ОБУЧАЮЩИМ МАТЕРИАЛАМ
- ОБУЧАЮЩИЙ КУРС ДЛЯ ОТРАСЛИ
- ГОЛОСОВАНИЕ ПО ПЕРСПЕКТИВНЫМ ТЕМАМ

## ИЗМЕНЕНИЕ СТАНДАРТОВ НА АБС

ПРИВИЛЕГИЯ  
(АВТОРСКОЕ СВИДЕТЕЛЬСТВО)

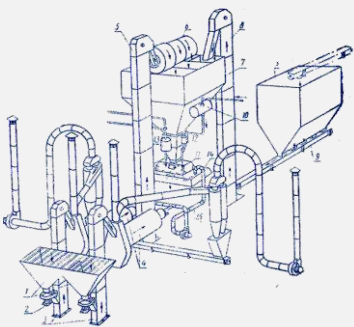

СПОСОБ ПРИГОТОВЛЕНИЯ  
АСФАЛЬТОВОГО БЕТОНА,  
С. М. Мелик-Багдасаров,  
А. Ф. Мутуль, М. Г. Басс  
1957

## ИЗМЕНЕНИЕ СТАНДАРТОВ НА АБС – НОВЫЕ ВОЗМОЖНОСТИ ПОВЫШЕНИЯ КАЧЕСТВА ДОРОГ

ИЗМЕНЕНИЯ НОРМАТИВНОЙ БАЗЫ ПО ПЛОТНЫМ АБС:

НОРМИРОВАНИЕ СРЕДНЕЙ ГЛУБИНЫ КОЛЕИ:

ГОСТ Р 58401.1-2019 2,5-3,5 мм\*

ГОСТ Р 58406.2-2020 5,5-9,0 мм\*\*

ГОСТ 9128-2013

Нормирование  
отсутствует

ИЗМЕНЕНИЕ СТРУКТУРЫ ОБЪЕМОВ

ВЫПУСКА АБС ПО ГОСТ В 2022-2025 ГГ.:

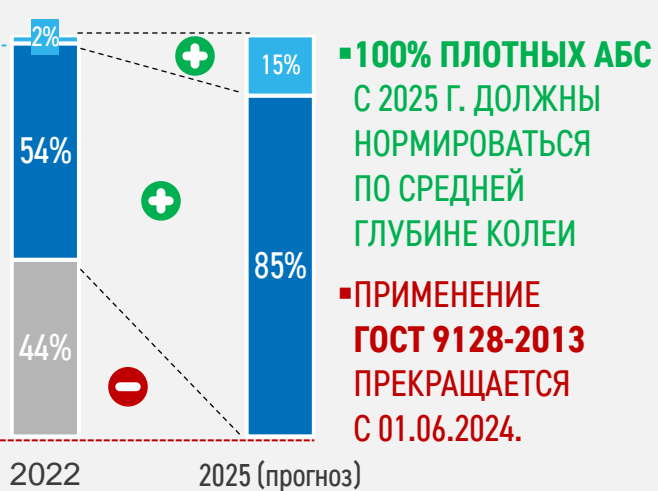

ОЦЕНКА  
СТРУКТУРЫ  
РЫНКА АБС  
И КЛЮЧЕВАЯ  
ПРОБЛЕМА:

ПЛОТНЫЕ  
АБС

76%

КЛЮЧЕВАЯ  
ПРОБЛЕМА:  
КОЛЕЕОБРАЗОВАНИЕ  
НА ПЛОТНОМ  
АСФАЛЬТОБЕТОНЕ

24%

ЩЕБЕНОЧНО-  
МАСТИЧНЫЕ  
АБС (ЩМА)

ИЗМЕНЕНИЯ В СТАНДАРТАХ  
ФОКУСИРУЮТ ОТРАСЛЬ  
НА КЛЮЧЕВЫХ НАПРАВЛЕНИЯХ  
РАБОТЫ С ВЯЖУЩИМИ, АБС,  
И ДОРОЖНЫМИ ПОКРЫТИЯМИ:

- ГРАНУЛОМЕТРИЧЕСКИЙ СОСТАВ;
- УСТОЙЧИВОСТИ К СДВИГОВЫМ ДЕФОРМАЦИЯМ;
- ОБЪЁМНЫЕ И РЕОЛОГИЧЕСКИЕ СВОЙСТВА;
- НЕРАЗРУШАЮЩИЙ ОПЕРАЦИОННЫЙ КОНТРОЛЬ;
- СТРУКТУРИРУЮЩИЕ И СТАБИЛИЗИРУЮЩИЕ ДОБАВКИ;
- НОРМИРОВАНИЕ ПРИМЕНЕНИЯ ШИПОВАННЫХ ШИН и др.

**СТРОИТЕЛЬСТВО ТРАНСПОРТНЫХ КОРИДОРОВ – ДРАЙВЕР РАЗВИТИЯ**

**ПРИВИЛЕГИЯ (АВТОРСКОЕ СВИДЕТЕЛЬСТВО)**

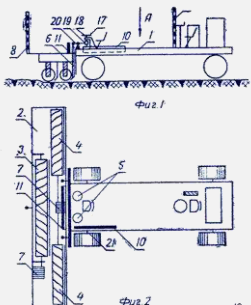

МАШИНА ДЛЯ ПРОФИЛИРОВАНИЯ ДОРОЖНОГО ЗЕМЛЯНОГО ПОЛОТНА, Ф. А. Якушкин 1957

**ИДЁМ НА ВОСТОК: М-12 - САМЫЙ МАСШТАБНЫЙ ИНФРАСТРУКТУРНЫЙ ПРОЕКТ РОССИИ**

**Мы построили 810 км и главная работа нас ждёт впереди**

**9 000+ КМ**



- ↑ ИНТЕНСИВНОСТЬ ГРУЗОПОТОКОВ
- ↑ РЕГИОНАЛЬНЫЕ И МУНИЦИПАЛЬНЫЕ ДОРОЖНЫЕ СЕТИ
- ↑ МУЛЬТИМОДАЛЬНЫЕ ЛОГИСТИЧЕСКИЕ УЗЛЫ
- ↑ АЭРОДРОМНАЯ СЕТЬ
- ↑ ПРОМЫШЛЕННО-ГРАЖДАНСКОЕ СТРОИТЕЛЬСТВО
- ↑ ЖИЛИЩНОЕ СТРОИТЕЛЬСТВО



**НОВЫЕ  
 ВОЗМОЖНОСТИ**

**ПРИВИЛЕГИЯ  
 (АВТОРСКОЕ СВИДЕТЕЛЬСТВО)**

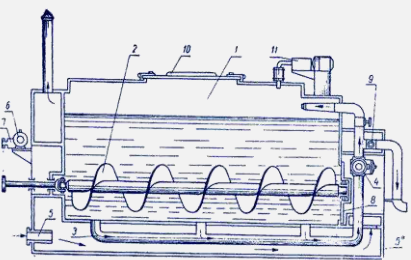

УСТАНОВКА ДЛЯ ПРИГОТОВЛЕНИЯ  
 ИЗОЛЯЦИОННЫХ МАСТИК  
 И АСФАЛЬТА,  
 Н. Е. Жижин, В. И. Прокофьев,  
 А. А. Козловская, 1961

**НОВЫЕ РЫНОЧНЫЕ НИШИ НЕФТЕДОРОЖНОЙ ОТРАСЛИ**



**АЭРОДРОМНАЯ  
 ИНФРАСТРУКТУРА**



**ПРОМЫСЛОВЫЕ ДОРОГИ  
 К МЕСТОРОЖДЕНИЯМ**

**МАСШТАБНОЕ СТРОИТЕЛЬСТВО ТРАНСПОРТНЫХ КОРИДОРОВ В РОССИИ  
 СТИМУЛИРУЕТ РАЗВИТИЕ НИШЕВЫХ РЫНКОВ ДЛЯ БИТУМНЫХ ПРОДУКТОВ**

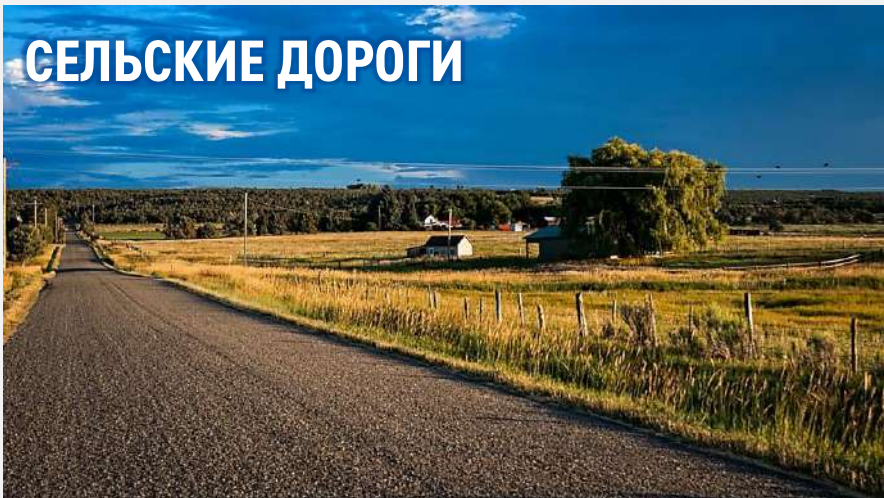

**СЕЛЬСКИЕ ДОРОГИ**



**ОБЪЕКТЫ ПРОМЫШЛЕННО-  
 ГРАЖДАНСКОГО СТРОИТЕЛЬСТВА  
 И БЛАГОУСТРОЙСТВА**

XII МЕЖОТРАСЛЕВАЯ  
КОНФЕРЕНЦИЯ  
4-5 АПРЕЛЯ '24

PRO  
БИТУМ  
И ПБВ

## РЫНОК БИТУМА И ПБВ

ПРИВИЛЕГИЯ  
(АВТОРСКОЕ СВИДЕТЕЛЬСТВО)

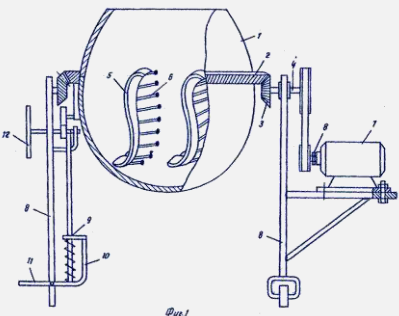

# БИТУМНЫЕ ПРОДУКТЫ - КЛЮЧЕВОЙ КОМПОНЕНТ СОВРЕМЕННОЙ ДОРОЖНО-СТРОИТЕЛЬНОЙ ОТРАСЛИ

БИТУМБЕТОНОМЕШАЛКА,  
Р. М. Абузаров  
1980

БАЛАНС  
БИТУМНОГО РЫНКА

СЕЗОННАЯ ДИНАМИКА  
ПРОИЗВОДСТВА И ЦЕН

БАЛАНС  
РЫНКА ПБВ

МЕСТО  
НА БИТУМНОЙ  
КАРТЕ МИРА

# БИТУМНЫЙ БАЛАНС

ПРИВИЛЕГИЯ (АВТОРСКОЕ СВИДЕТЕЛЬСТВО)

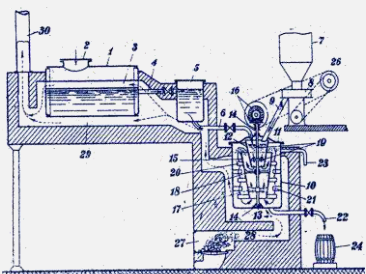

АППАРАТ ДЛЯ ВАРКИ СМЕСИ БИТУМОВ С СЫПУЧИМИ МАТЕРИАЛАМИ, Н. В. Люде, Д. Д. Зыков, 1933

## 2023 Г. – СТАБИЛЬНОЕ ПРОИЗВОДСТВО И ПОТРЕБЛЕНИЕ, РАЗВИТИЕ ИМПОРТА И ЭКСПОРТА

ДИНАМИКА И СТРУКТУРА ПРОИЗВОДСТВА\*, млн т:

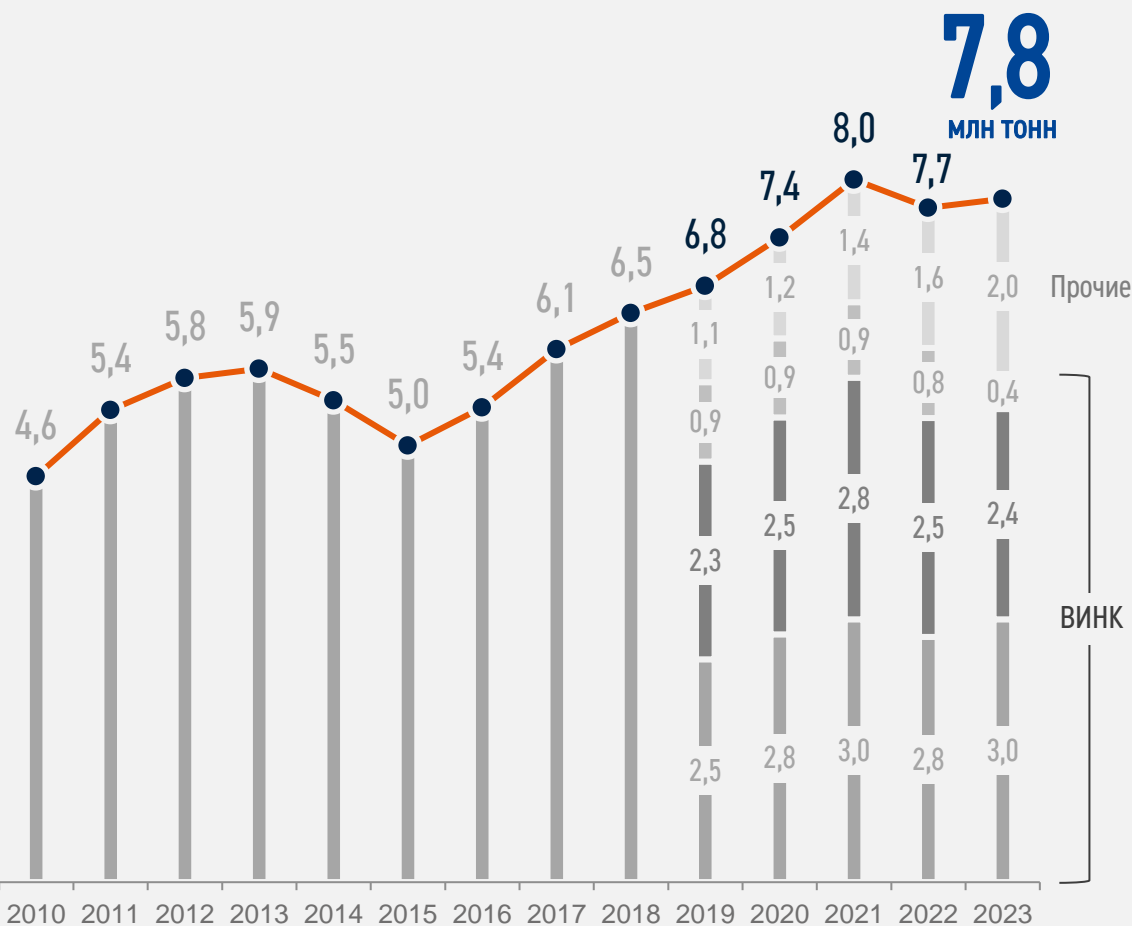

БАЛАНС РЫНКА БИТУМА\*:



\* Источники: данные ЦДУ ТЭК, таможенной статистики, экспертные оценки



# БИТУМНАЯ СЕЗОННАЯ ДИНАМИКА

ПРИВИЛЕГИЯ  
(АВТОРСКОЕ СВИДЕТЕЛЬСТВО)

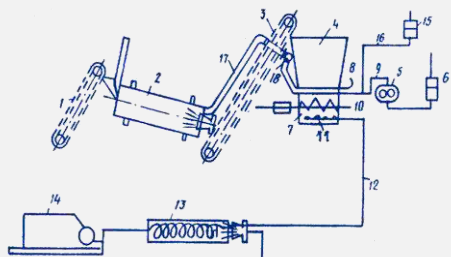

УСТАНОВКА ДЛЯ ПРИГОТОВЛЕНИЯ  
АСФАЛЬТОВЫХ СМЕСЕЙ,  
Б. Ф. Соколов, Д. М. Халеев  
1981

## СЕЗОННАЯ ДИНАМИКА ИЗМЕНИЛАСЬ: РОСТ В 1-ОЙ И СНИЖЕНИЕ ВО 2-ОЙ ПОЛОВИНЕ 2023 Г.

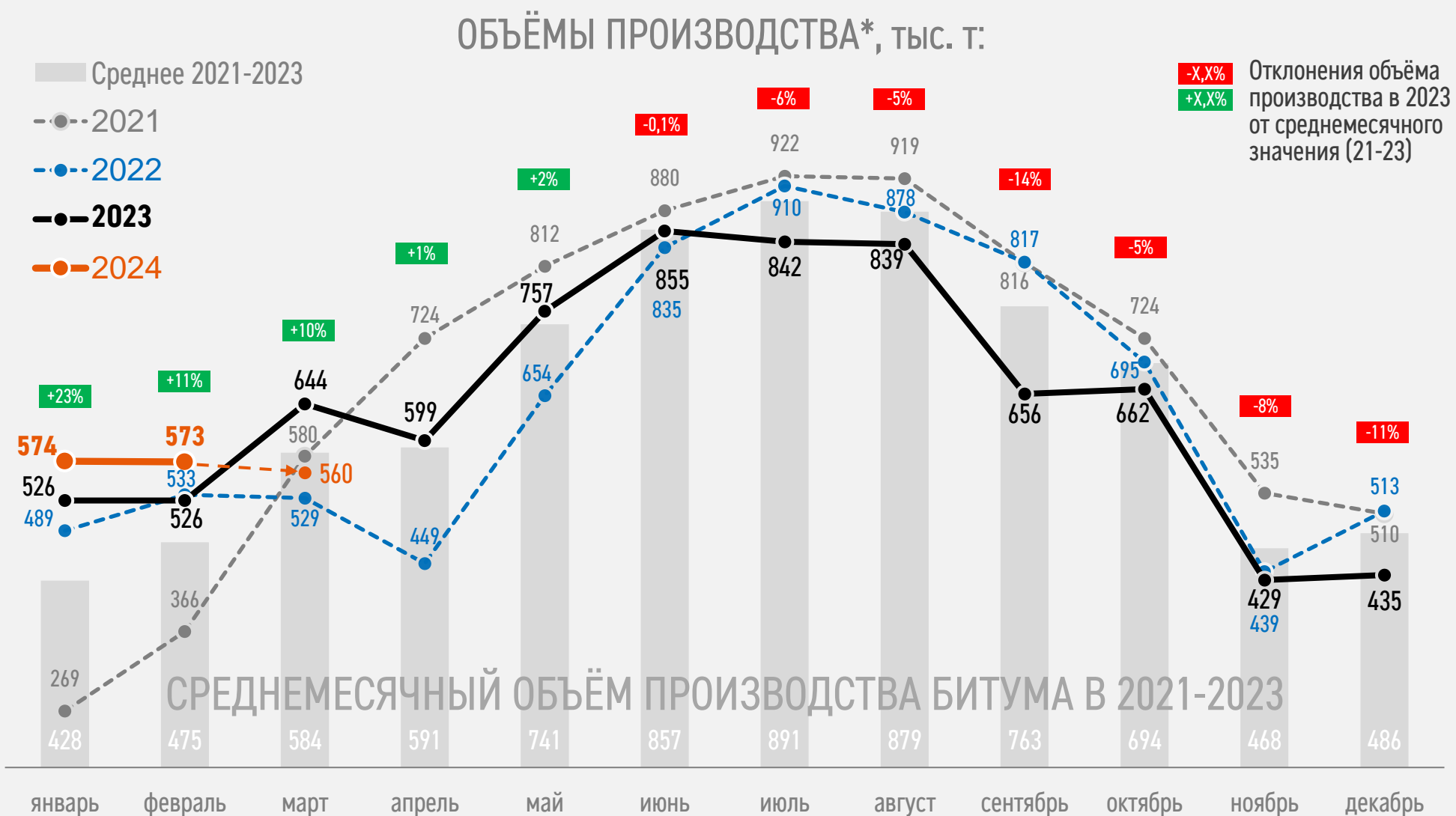

\* Источники: данные ЦДУ ТЭК

# БИТУМНЫЕ ЦЕНЫ

**ПРИВИЛЕГИЯ**  
(АВТОРСКОЕ СВИДЕТЕЛЬСТВО)

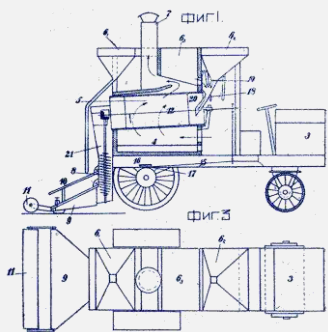

ПЕРЕДВИЖНАЯ МАШИНА  
ДЛЯ ПОСТРОЙКИ ДОРОГ  
ИЗ АСФАЛЬТОБЕТОНА,  
В. П. Долбилов,  
1931

## ЦЕНОВАЯ ДИНАМИКА НА БИТУМНОМ РЫНКЕ РФ В 2023-2024 ГГ., тыс. руб./тонна (с НДС)

PRO БИТУМ И ПБВ – 2023:



**27** тыс.  
руб./т

Ср. цена на битум I кв.2022

**17** тыс.  
руб./т

Ср. цена на битум I кв.2021

**РОСТ ЦЕН НА МАЗУТ  
ОПЕРЕЖАЕТ РОСТ  
ЦЕН НА БИТУМ**



**«ГОРЯЧИЙ СЕЗОН»**

БИТУМНОГО ПРОИЗВОДСТВА  
И ДОРОЖНОГО СТРОИТЕЛЬСТВА

\* Источники: Отчёты Argus Российский Мазут – средние цены на БНД (FCA, авто) и мазут в ЦФО ежемесячно на конец отчетного месяца

## БАЛАНС РЫНКА ПБВ

ПРИВИЛЕГИЯ  
(АВТОРСКОЕ СВИДЕТЕЛЬСТВО)

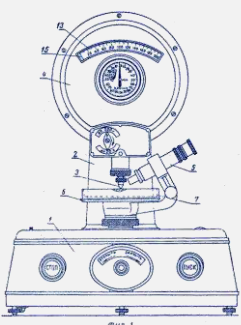

ПРИБОР ДЛЯ ОПРЕДЕЛЕНИЯ  
ПЛАСТИЧЕСКОЙ  
ПРОЧНОСТИ МАТЕРИАЛОВ,  
Н. В. Михайлов, Г. Г. Шеймин  
Е. Е. Калмыкова, 1960

## ОБЪЁМ ПРОИЗВОДСТВА ПБВ В РОССИИ УВЕЛИЧИЛСЯ НА 15% И ПРЕВЫСИЛ 1 МЛН ТОНН

ДИНАМИКА И СТРУКТУРА ПРОИЗВОДСТВА\*, тыс. т:

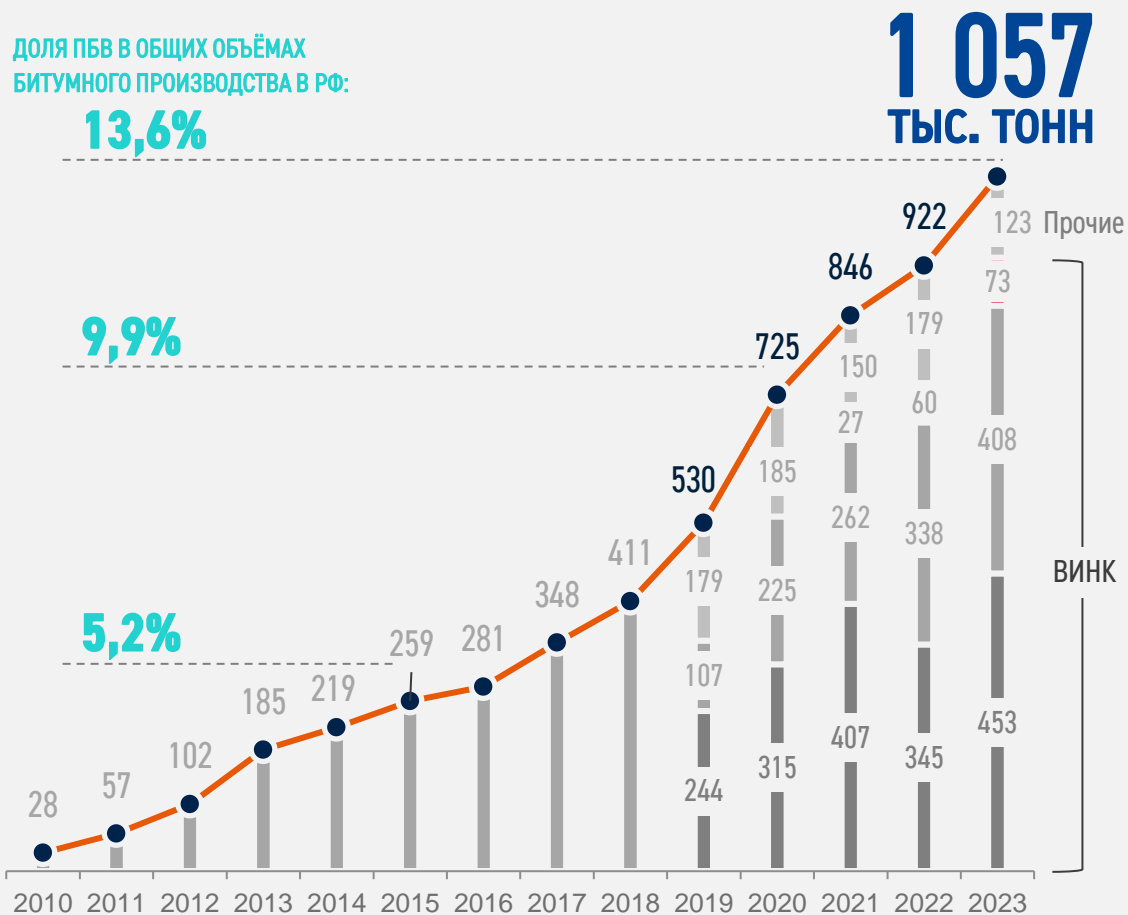

БАЛАНС РЫНКА ПБВ\*:



\* Источники: данные ЦДУ ТЭК, таможенной статистики, экспертные оценки

# МИРОВОЙ РЫНОК

ПРИВИЛЕГИЯ  
(АВТОРСКОЕ СВИДЕТЕЛЬСТВО)

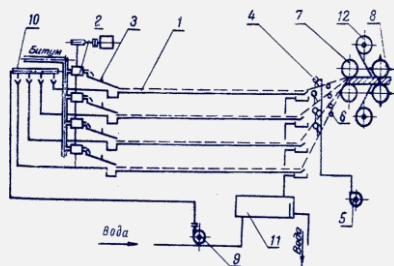

МАШИНА  
ДЛЯ ФОРМИРОВАНИЯ БИТУМА,  
Ю. С. Тиаин, С. И. Вильдер  
1957

## ГЛАВНЫЙ МИРОВОЙ ТРЕНД ПОСЛЕДНИХ ДЕСЯТИЛЕТИЙ – РОСТ ПРИМЕНЕНИЯ ПБВ

МИРОВОЙ РЫНОК ПБВ РАСТЁТ БЫСТРЕЕ РЫНКА БИТУМА



\* Источники: International Energy Agency, Worldhighways.com, Wood Mackenzie, Eurobitume, EAPA, UNDATA (статистическая система ООН), экспертные оценки

НАУЧНО-ИССЛЕДОВАТЕЛЬСКАЯ РАБОТА  
ПО ВЛИЯНИЮ БИТУМНОГО ВЯЖУЩЕГО  
НА УСТАЛОСТНУЮ ДОЛГОВЕЧНОСТЬ  
АСФАЛЬТОБЕТОНА ПРИ МНОГОКРАТНОМ  
ИЗГИБЕ АСФАЛЬТОБЕТОННЫХ ОБРАЗЦОВ



**300 ТЫСЯЧ ЦИКЛОВ ДО РАЗРУШЕНИЯ**  
образцы с битумом без модификации



**2+ МИЛЛИОНА ЦИКЛОВ ДО РАЗРУШЕНИЯ**  
образцы с модифицированным битумом



**В 5-7 РАЗ АСФАЛЬТОБЕТОН С МОДИФИЦИРОВАННЫМИ ВЯЖУЩИМИ УСТОЙЧИВЕЕ К ЦИКЛИЧЕСКИМ НАГРУЗКАМ –**  
ЗНАЧИТЕЛЬНАЯ РАЗНИЦА ПО ЗАПАСУ ПРОЧНОСТИ И ДОЛГОВЕЧНОСТИ, ПОДТВЕРЖДЕННАЯ НЕ ТОЛЬКО В ЛАБОРАТОРИИ,  
НО И В РЕАЛЬНЫХ УСЛОВИЯХ ЭКСПЛУАТАЦИИ ДОРОЖНЫХ ПОКРЫТИЙ В РОССИИ

**БУДУЩЕЕ**

**ПРИВИЛЕГИЯ**  
(АВТОРСКОЕ СВИДЕТЕЛЬСТВО)

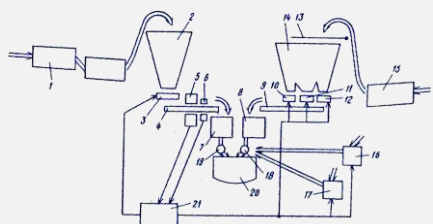

# НЕФТЕДОРОЖНЫЙ РЫНОК – ТРЕНДЫ, ВЫЗОВЫ И ВОЗМОЖНОСТИ БУДУЩЕГО

УСТРОЙСТВО ДЛЯ РЕГЕНЕРАЦИИ  
АСФАЛЬТОБЕТОНА,  
А. М. Богуславский,  
М. А. Баклаев, 1979

ТРЕНДЫ И ВЫЗОВЫ  
БУДУЩЕГО

ПРОГНОЗ  
БИТУМНОГО РЫНКА

ДОРОГА – КАК УСЛУГА,  
ДОРОГА – КАК АКТИВ

# ТРЕНДЫ И ВЫЗОВЫ

ПРИВИЛЕГИЯ  
(АВТОРСКОЕ СВИДЕТЕЛЬСТВО)

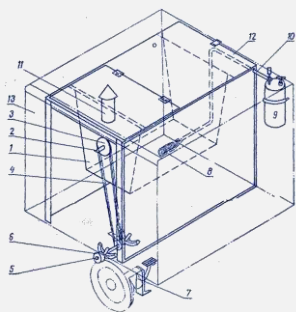

УСТРОЙСТВО ДЛЯ ПРИГОТОВЛЕНИЯ  
СТРОИТЕЛЬНЫХ МАТЕРИАЛОВ  
НА ОСНОВЕ ОРГАНИЧЕСКИХ  
ВЯЖУЩИХ

В. Н. Железновский, 1961

## НЕФТЕДОРОЖНАЯ ОТРАСЛЬ - НА ПЕРЕКРЕСТКЕ ГЛОБАЛЬНЫХ И ПРОФИЛЬНЫХ ТРЕНДОВ

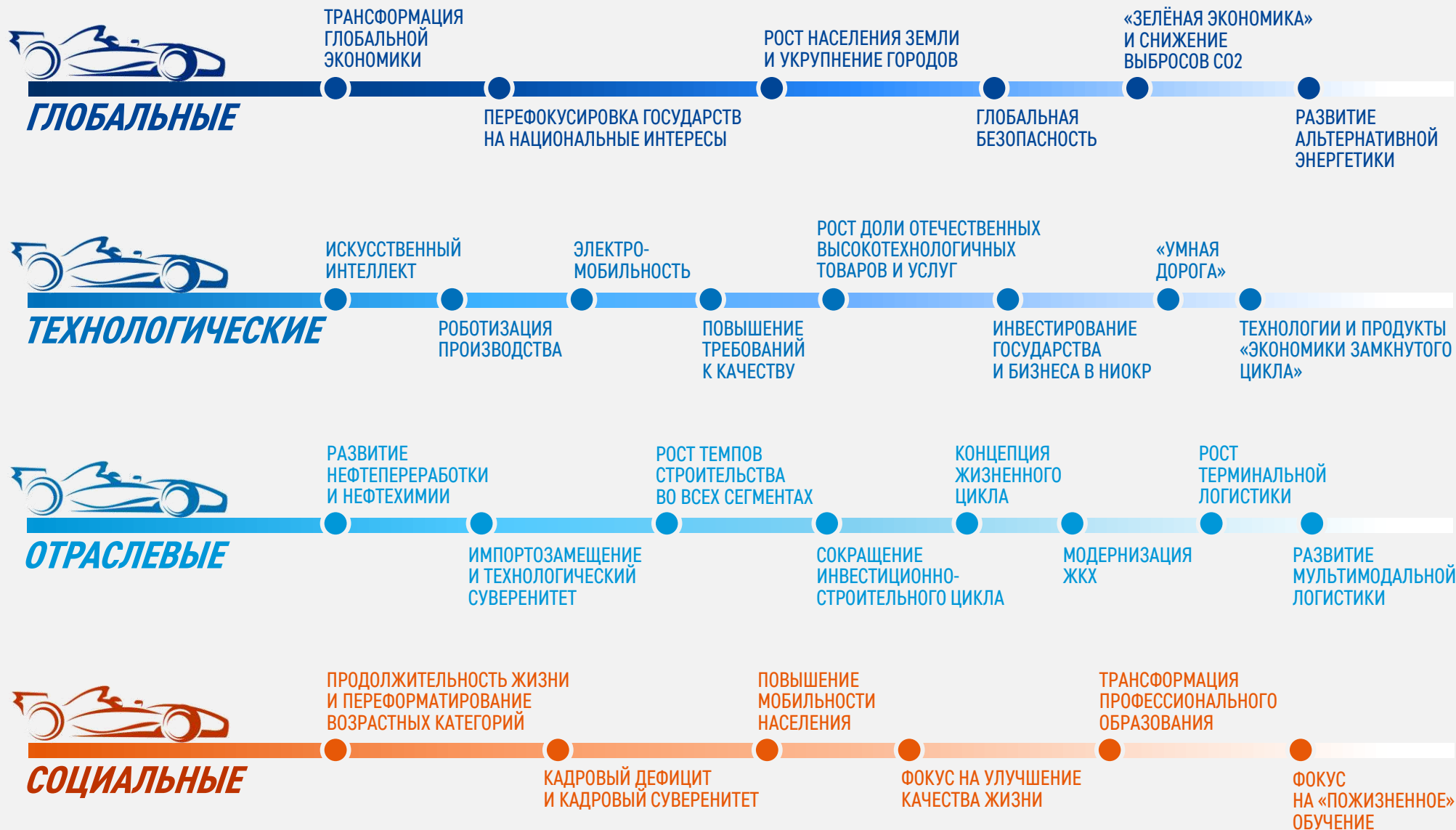

# ПРОГНОЗ РЫНКОВ БИТУМА И ПБВ

ПРИВИЛЕГИЯ  
(АВТОРСКОЕ СВИДЕТЕЛЬСТВО)

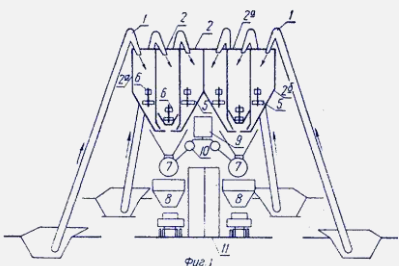

АСФАЛЬТОБЕТОННЫЙ ЗАВОД  
П. Е. Абрамов, И. М. Надежина,  
П. П. Скуратович, И. П. Янковский  
1960

## К 2030 Г. ПРОГНОЗИРУЕТСЯ РОСТ ПРОИЗВОДСТВА БИТУМА НА 9% И ПБВ – НА 55%

### ФАКТОРЫ БАЗОВОГО СЦЕНАРИЯ: ↑

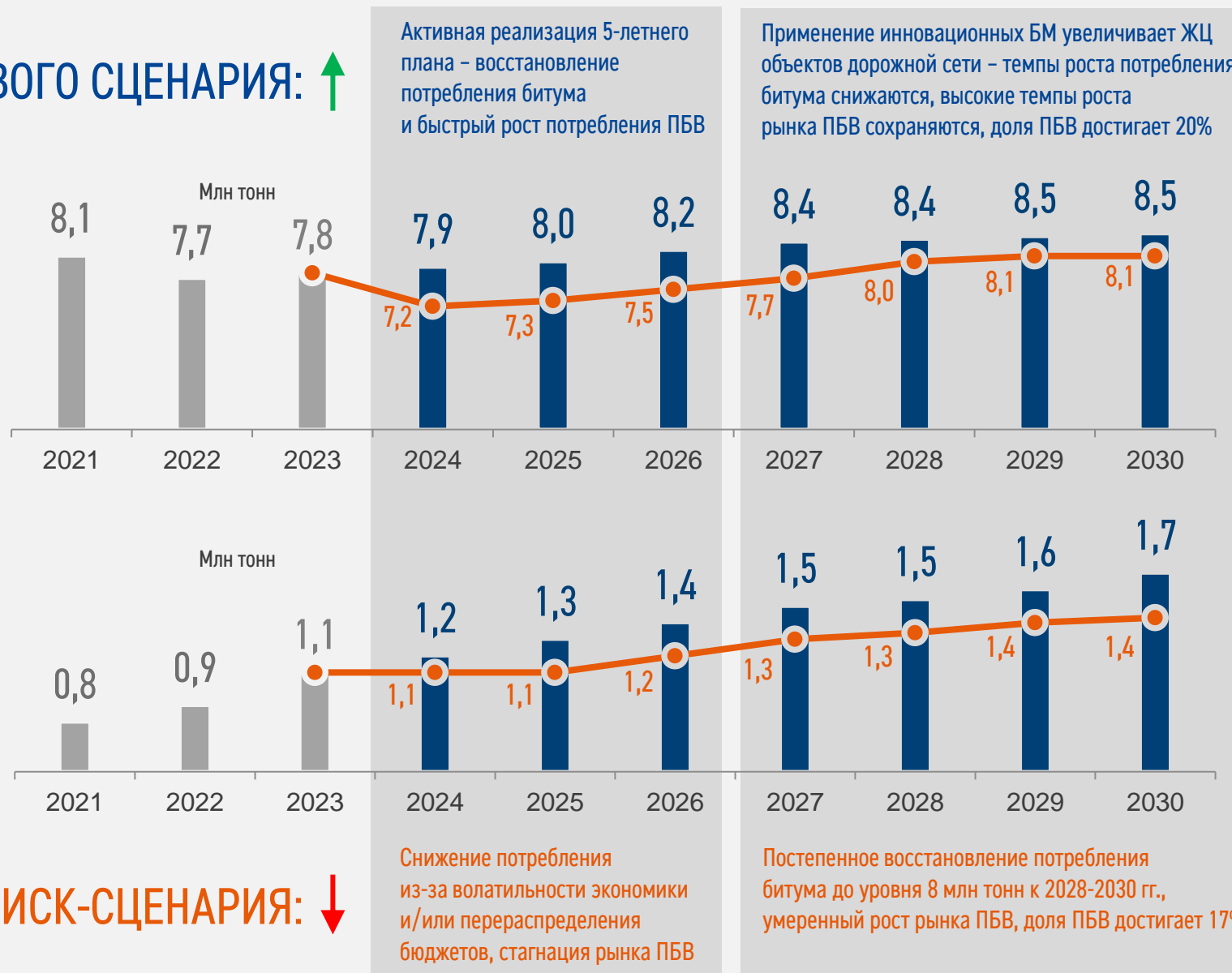

### ФАКТОРЫ РИСК-СЦЕНАРИЯ: ↓

# КАЖДЫЙ ГОД МЫ СОЗДАЕМ ФОКУС НА САМОМ ГЛАВНОМ - МЫ СТРОИМ БУДУЩЕЕ

## 2022

## 2023

### МЫ СТРОИМ БУДУЩЕЕ

ПРИВИЛЕГИЯ (ЕВРАЗИЙСКИЙ ПАТЕНТ)



МЫ СТРОИМ ДОРОГИ ДЛЯ НАШИХ ДЕТЕЙ



В 2035 ГОДУ ОНИ СТАНУТ САМОЙ АКТИВНОЙ ЧАСТЬЮ НАСЕЛЕНИЯ



БЕСПЕРЕБОЙНЫЕ ГРУЗОПЕРЕВОЗКИ ВО ВСЕХ РЕГИОНАХ СТРАНЫ



БЕСШОВНАЯ ИНТЕГРАЦИЯ ЧАСТНЫХ СРЕДСТВ МАЛОЙ МОБИЛЬНОСТИ



ЭФФЕКТИВНАЯ И БЕЗОПАСНАЯ ИНФРАСТРУКТУРА ГОРОДСКОЙ СРЕДЫ



КОМФОРТНАЯ СРЕДА ДЛЯ ЛИЧНЫХ ПОЕЗДОК И ПУТЕШЕСТВИЙ

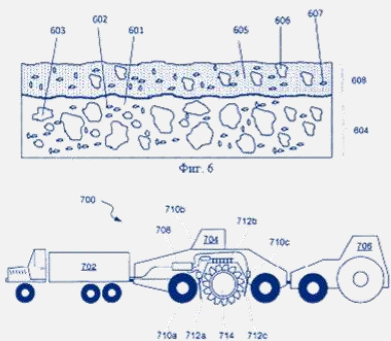

СПОСОБ ФОРМИРОВАНИЯ ДОРОГИ, ОСНОВАННОЙ НА ПОЛИУРЕТАНЕ (ВАРИАНТЫ), Шон Сомерс Уивер 2018

ЗНАНИЯ И ОПЫТ 4-Х ПОКОЛЕНИЙ И 2-Х ПРОМЫШЛЕННЫХ РЕВОЛЮЦИЙ

БЭБИ-БУМЕРЫ > ПОКОЛЕНИЕ X > МИЛЛЕНИАЛЫ > ЗУМЕРЫ > АЛЬФА

ЦЕННОСТИ ПОКОЛЕНИЙ ФОРМИРУЮТСЯ ИСТОРИЧЕСКИМИ СОБЫТИЯМИ, СОЦИАЛЬНО-ЭКОНОМИЧЕСКОЙ СРЕДОЙ И ТЕХНИЧЕСКИМ ПРОГРЕССОМ

ТЕХНОЛОГИИ ОКАЗЫВАЮТ БОЛЬШЕЕ ВЛИЯНИЕ НА ЦЕННОСТИ ПОКОЛЕНИЙ, ЧЕМ ДРУГИЕ ФАКТОРЫ

1946-1964

1965-1980

1981-1996

1997-2012

2013+

ЗНАНИЯ И ОПЫТ СТАРШИХ ПОКОЛЕНИЙ ПЕРЕДАЮТСЯ НОВЫМ ПОКОЛЕНИЯМ

ЗНАНИЯ И ОПЫТ ОТ ТЕХНОЛОГИЙ ВАЖНЕЕ, ЧЕМ ЗНАНИЯ И ОПЫТ СТАРШИХ ПОКОЛЕНИЙ



ИНДУСТРИЯ 3.0

ЭРА КОМПЬЮТЕРИЗАЦИИ И АВТОМАТИЗАЦИИ

ИНДУСТРИЯ 4.0

ЭРА ИСКУССТВЕННОГО ИНТЕЛЛЕКТА, БОЛЬШИХ ДАННЫХ И ВИРТУАЛЬНОЙ РЕАЛЬНОСТИ

НОВЫЕ ТЕХНОЛОГИИ ОБЪЕДИНЯЮТ ФИЗИЧЕСКИЙ, ЦИФРОВОЙ И БИОЛОГИЧЕСКИЙ МИРЫ, ВЛИЯЮТ НА ВСЕ ОТРАСЛИ И БРОСАЮТ ВЫЗОВ ПРЕДСТАВЛЕНИЯМ О ТОМ, ЧТО ЗНАЧИТ БЫТЬ ЧЕЛОВЕКОМ





**ПРОЕКТ  
КОНЦЕПЦИИ  
РАЗВИТИЯ  
НАЦИОНАЛЬНОЙ  
ДОРОЖНОЙ  
СЕТИ**

**ПРИВИЛЕГИЯ  
(АВТОРСКОЕ СВИДЕТЕЛЬСТВО)**

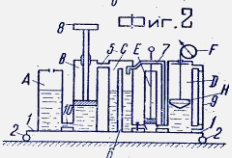
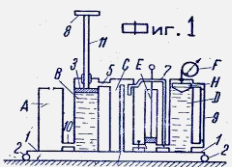

**ПРИБОР  
ДЛЯ ОПРЕДЕЛЕНИЯ ПОРИСТОСТИ  
АСФАЛЬТО-БЕТОННЫХ ПОКРЫТИЙ  
Е. Р. Ягдман, 1936**

**РАЗВИТИЕ НАЦИОНАЛЬНОЙ ДОРОЖНОЙ СЕТИ – ФОКУС НА ЦЕННОСТЬ И ЭФФЕКТИВНОСТЬ**

**ДОРОГА – КАК УСЛУГА + ДОРОГА – КАК АКТИВ**

**Безопасность**

**Мобильность  
населения**

**Доступность  
всех регионов  
и агломераций**

**Мультимодальность  
транспортной системы**



**Нормативное  
состояние**

**Эффективность  
Инвестиций**

**Инновации**

**Управление  
ЖИЗНЕННЫМ  
ЦИКЛОМ каждого  
инфраструктурного объекта**

**ОБЪЕДИНЯЯ ПРОФЕССИОНАЛОВ И ЦИФРОВЫЕ ТЕХНОЛОГИИ, МЫ ВМЕСТЕ СТРОИМ НАДЕЖНЫЕ ДОРОГИ**

**ПРИВИЛЕГИЯ (АВТОРСКОЕ СВИДЕТЕЛЬСТВО)**

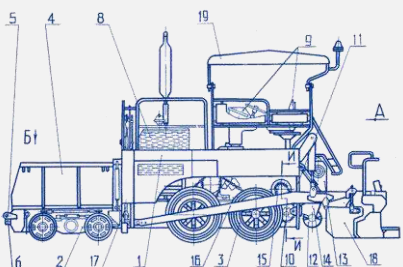

**АСФАЛЬТОУКЛАДЧИК,**

В. Г. Ерошенков, А. В. Шилин, А. Н. Заикин, Г. И. Требенюк, В. А. Морозюк, Л. В. Жидикина, К. В. Сенченков, А. А. Сухоломкин, Н. Н. Бадина, Н. Д. Плесухо, Н. И. Макарова, А. М. Попов, С. П. Хотеев, Н. А. Фаенков, М. Г. Дарусенков, А. Н. Козлов, В. А. Плеханов, Л. Г. Сягайло, А. К. Насута, В. А. Гальков, Г. М. Горелов, И. В. Бедов, А. М. Воронин, В. А. Демидов,

1998

# ЦЕННОСТЬ И ЭФФЕКТИВНОСТЬ - ИНТЕГРАЦИЯ НА ЦИФРОВОЙ ПЛАТФОРМЕ

## ЕДИНАЯ НАЦИОНАЛЬНАЯ ЦИФРОВАЯ ПЛАТФОРМА ПО РАЗВИТИЮ И СОДЕРЖАНИЮ ДОРОЖНОЙ СЕТИ

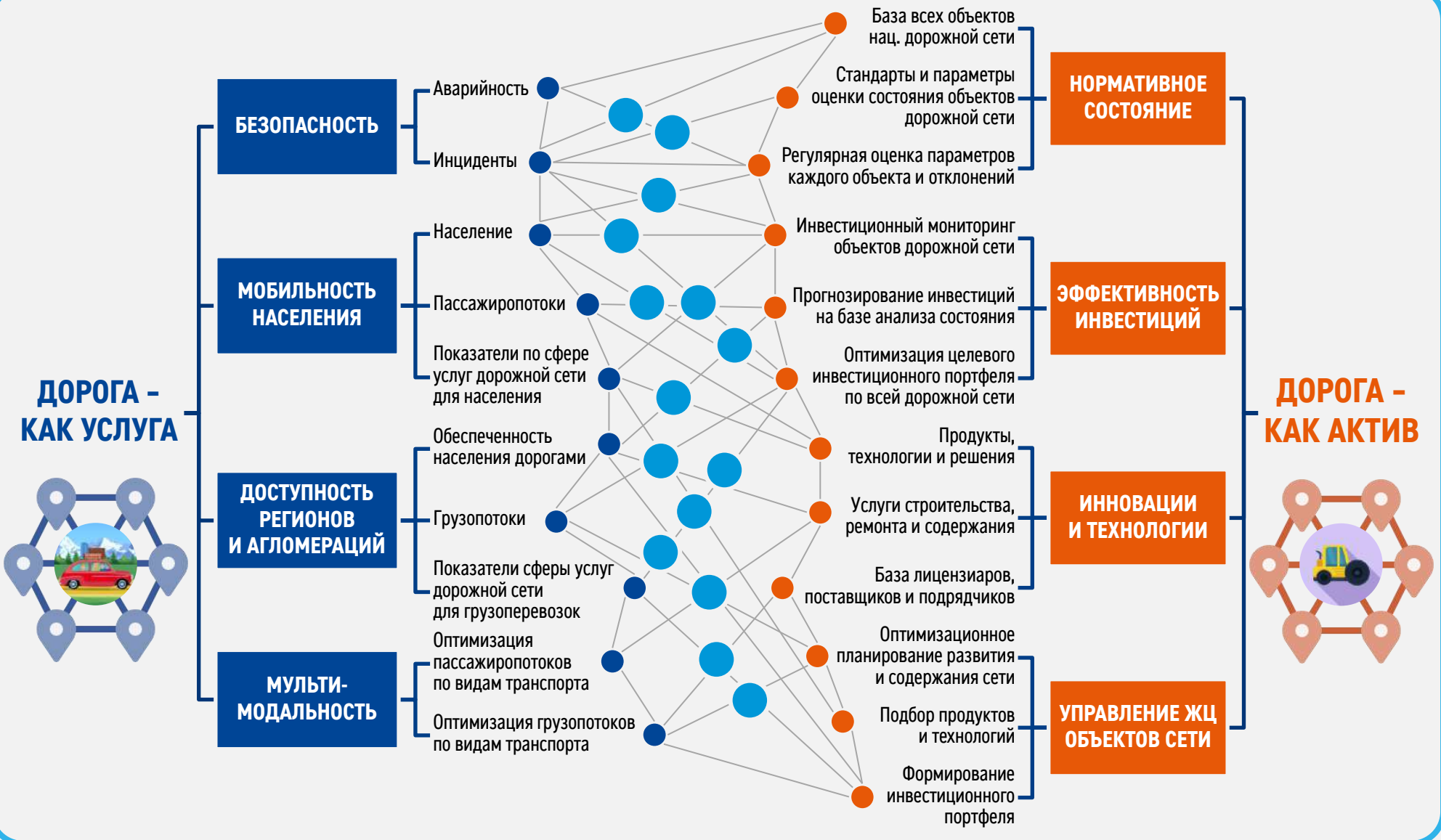

XXII МЕЖОТРАСЛЕВАЯ  
КОНФЕРЕНЦИЯ  
4-5 АПРЕЛЯ '24

PRO  
БИТУМ  
И ПБВ

МЫ СОЗДАЁМ БУДУЩЕЕ НА НЕСКОЛЬКО ПОКОЛЕНИЙ ВПЕРЁД

ВООБРАЖЕНИЕ  
ЗНАНИЯ,  
И УПОРСТВО –  
ПРИВИЛЕГИИ  
ПРОФЕССИОНАЛОВ



Уникальное трехтомное издание  
«**БИТУМНЫЕ ПРИВИЛЕГИИ**»  
- собрание отечественных  
привилегий-патентов

ВООБРАЖЕНИЕ  
ВАЖНЕЕ, ЧЕМ ЗНАНИЯ.  
**ЗНАНИЯ**  
ОГРАНИЧЕНЫ



**Альберт Эйнштейн**

Швейцарский, немецкий и американский физик-теоретик и общественный деятель-гуманист, один из основателей современной теоретической физики.

Лауреат Нобелевской премии по физике 1921 года.

Почётный доктор около 20 ведущих университетов мира, член многих Академий наук, в том числе иностранный почётный член АН СССР.